

CIPPO 25

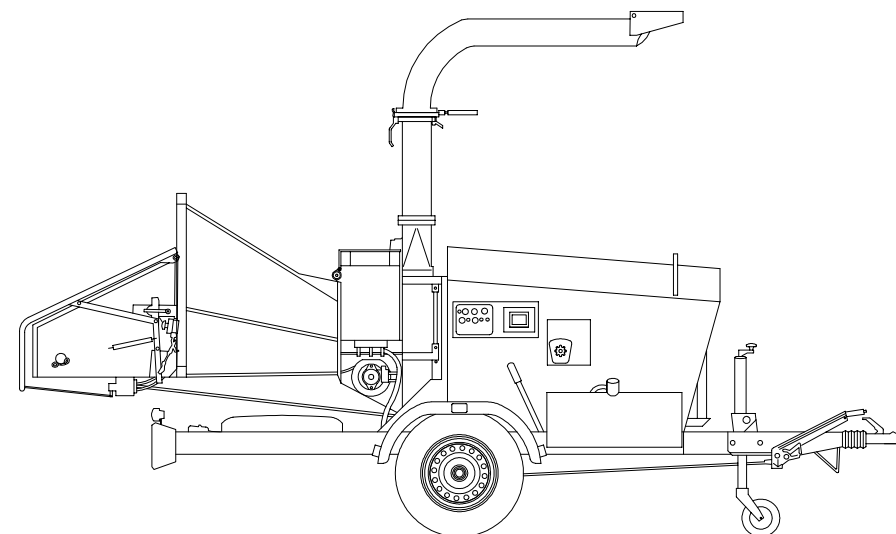

La cippatrice modello **Cippo 25**, è una macchina adatta per la cippatura di legno di potatura avente diametro massimo pari a 25 cm. Il sistema di alimentazione avviene tramite due rulli idraulici autoallineanti con motori indipendenti, che dosano il flusso del materiale in entrata. La presenza di un dispositivo elettronico No-Stress, garantisce la salvaguardia del motore in caso di sovrasforzo. La bocca di lancio del prodotto cippato è regolabile a 360° mediante apposita leva e permette di lanciare il prodotto ad una altezza pari a 2,50 mt. Il tamburo cippante è dotato di n° 3 lame regolabili e di n° 1 controlama fissa.

- Apertura massima rullo mobile: cm 25x25
- Tramoggia reclinabile per il trasporto su strada
- Carrello per il trasporto su strada con traino da 25 ed 80 Km/h

The **Cippo 25** is a machine designed for reducing the result of pruning to chip form maximum diameter 25 cm. It is fed by two self-aligning hydraulic roller with independents motors that metres the flow of incoming material. The electronic "No-stress" device, guarantee the engine safeguard in case of overstress. The cip delivery nozzle can be adjuste through 360° by means of a lever and can launch material up to a height of 2.5 metres. The chipping drum is fitted with three adjustable moving blades and a fixed counter-blade.

- Maximum mobile roller opening: 25x25 cm
 - Overturning hopper for road transport
- Trailer for road transport with tow to 25 and 80 Km/h

Die Hackmaschine Modell **Cippo 25** ist eine Maschine, die sich zum Zerhacken von Tragholz mit einem maximalen Durchmesser von 25 cm eignet. Das Versorgungssystem erfolgt über selbst ausrichtende hydraulische Rollen mit unabhängigen Motoren, die den Materialfluß am Eingang dosieren. Eine elektronische No-Stress-Vorrichtung schützt den Motor vor Überbeanspruchung. Die Wurföffnung des zerhackten Produkts kann mit dem dafür vorgesehenen Hebel bis zu 360° reguliert werden und ermöglicht, das Produkt bis zu einer Höhe von 2,50 m zu werfen. Die Schnitzelscheibe ist mit 3 regulierbaren Messern und einem festen Gegenmesser ausgestattet.

- Verfügbare Ausführungen: Diesel 60 PS / 44kW oder PTO (empfohlene Mindestleistung 60 PS / 44 kW).
- Maximale Öffnung der beweglichen Rolle: 25x25 cm
- Für den Transport auf der Straße regulierbarer Trichter
- Für den Straßenverkehr von 25 bis 80 Km/h zugelassener Wagen mit Anhänger

Le déchiquteur modèle **Cippo 25** avec son volant équipé de 3 lames réglables et d'une contrelame fixe est une machine spécialement adaptée au déchiqutage de branches, jusqu'à un diamètre maximum de 25 cm – Particulièrement destiné aux élagueurs. Alimentation avec 2 rouleaux hydrauliques autoalignés à moteurs indépendants qui dosent l'entrée des branches. Equipé d'une régulation électronique «no stress» garantissant la fiabilité et la sauvegarde du moteur en cas de surcharge de produit. Conduit d'évacuation à 2.50 m environ du produit avec rotation à 360° à l'aide d'une poignée pour un meilleur confort d'utilisation.

- Ouverture maximum de rouleau 25 cm x 25 cm.
- Trémie repliable pour le déplacement sur route.
- Châssis routier.

Potenza CV / Kw		Lame e controlama	Martelli	Ø Cippabile Cm	Produzione M ³ / h	Peso Macchina Kg.	Dimensioni Cm			Dimensioni all'imballo Cm
Diesel	T						Lar	Lun	Alt	
60 / 44	60 / 44	3 + 1	-	25	15*	1250*	150	230	250	-
Diesel	PTO				Cm	M ³ / h	Kg.	Bre	Wid	Hig
Power HP / Kw		Blade & counterblade	Hammers	Ø To be cut	Production	Weight of machine	Dimensions Cm			Dimensions for packing
Scheda Tecnica C 25						Cippatrice Cippo 25				
Via M. Adamello , 20 - 25037 Pontoglio - BS (I) Tel. 030 / 7470464 - Fax 030 / 7470004 http://www.caravaggi.com e-mail info@caravaggi.com										

